

PISTOLET DE MARQUAGE MICROPERCUSSION e-mark XL



+ ULTRA COMPACT

- Maniable et équilibré
- Poignée ergonomique
- Léger (poids 3,6kg)
- Malette de transport
- Fenêtre de marquage 120 x 40 mm

+ PERFORMANT

- Marquage sur tous types de matériaux, états de surface difficiles
- Qualité et précision du guidage
- Rapidité et puissance de marquage
- Marquage de pièces dures jusqu'à 60 HRC

+ ROBUSTE ET FIABLE

- Corps et poignée en fonderie d'aluminium assurant robustesse et légèreté

+ INTUITIF

- Logiciel de navigation simplifié
- Écran couleur



PACK COMPLET DU PORTABLE



- + 2 batteries 18v Li-ion + chargeur
- + Une malette de transport
- + Un kit d'entretien

SPÉCIFICITÉS DE L'E-MARK XL

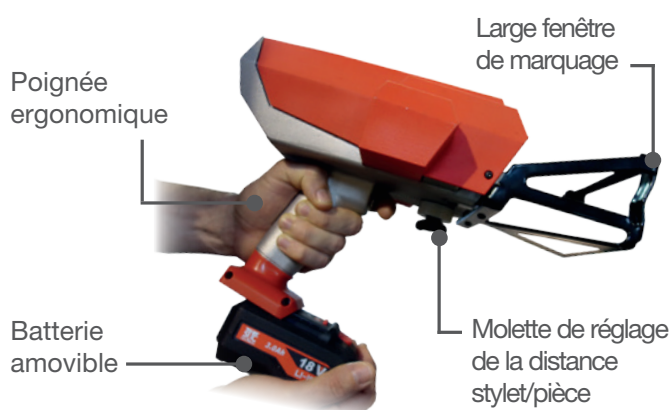

EXEMPLES DE MARQUAGE MICRO PERCUSSION



CARACTÉRISTIQUES TECHNIQUES MÉCANIQUES

	e-mark XL
Fenêtre de marquage	120 x 40 mm
Dimensions extérieures	330 x 254 x 270 mm
Poids	3,6 kg
Styler	Carbure de tungstène
Aide au positionnement	Mémoire de position
Autonomie	De 1h (usage intensif) à une journée en usage normal
Temps de charge batterie	1h

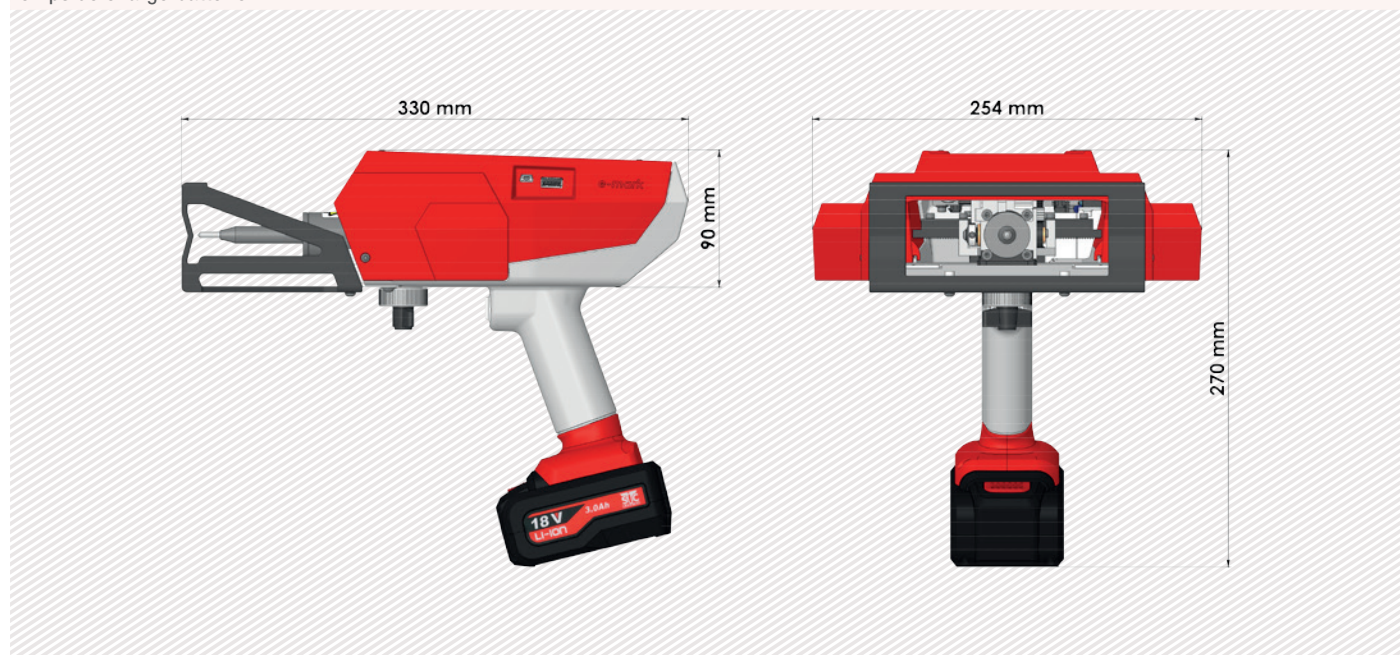

OPTIONS



Kit de maintenance



Face avant spécifique



Lecteur code-barres
(sans fil)



Lecteur datamatrix

Nous consulter dans le cas où une configuration spécifique ne serait pas éditée.

SIC Marking conçoit des solutions sur mesure et clé en main dans tous les secteurs industriels. Notre bureau d'études réalise des machines dans le respect de vos cahiers des charges et de vos standards industriels.

UNITÉ DE CONTRÔLE E1

Le contrôleur e1

- Port USB (Permet de transférer facilement vos fichiers de marquage)
- Entièrement programmable
- Encombrement réduit
- Diversité de marquage (DataMatrix, circulaire, alphanumérique, logos...)
- Clavier industriel protégé par membrane



+ Port USB



+ Écran couleur



+ Poignée ergonomique



+ Valise de transport



Caractéristiques techniques électroniques

Contrôleur e1	
Ecran LCD	Couleur HD, 70 x 54 mm
Clavier	49 touches, protection par membrane
Puissance	100 Watt
Alimentation électrique	18V / 3A
Ports	USB
Entrées/Sorties	Prise Jack
Logiciel PC	Création, sauvegarde et transfert de fichiers logo



APPLICATIONS



LOGICIEL DE PILOTAGE SUR CONTRÔLEUR E1

Caractéristiques Techniques

Mémoire	>100 Mo
Variable	Alphanumérique, incrémentation, horodatage, code barre
Logos	Téléchargement depuis un PC ou une clé USB
Polices	Arial, Comic, Comic_B, Courier, OCR, OCR_BOLD, OCRA, 4x6
Style	Angulaire, rayonnant, linéaire, radial, datamatrix, logo
Taille des caractères	De 1 mm à 40 mm (limitée suivant fenêtre de marquage)
Forces de marquage	9 niveaux paramétrables
Profondeur	Jusqu'à 0,3 mm (en fonction de la matière)
Résolution entre points	0,05 mm MAX
Mot de passe	2 niveaux de sécurité

Programmation par icônes Vue Graphique



+ Ergonomie et rapidité de programmation

+ Fonction historique avec anti-doublon

+ Mode automatique ou semi-automatique par lecture code-barre

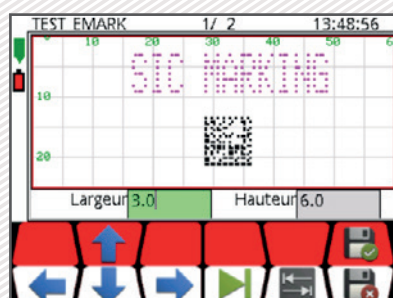

Marquage angulaire



Marquage rayonnant



Variables texte ou incrément

LES UTILITAIRES PC

Éditeur de fichiers

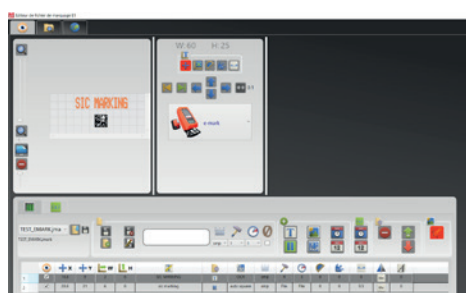

+ Création ou modification de fichiers sur PC

Création de logos

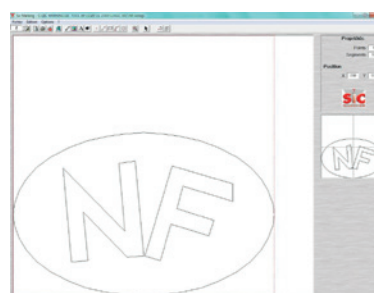

+ Création de logos vectoriels et matriciels

Gestionnaire de fichiers

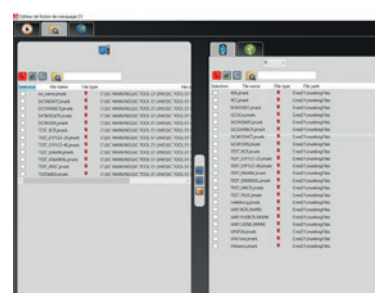

+ Utilitaire de sauvegarde et de transfert de fichiers (par clef USB ou par liaison USB)